

Ausschreibungstext: SBR-Kläranlage System ClearFox® 51-54 EW

Pos.	Menge	Bezeichnung	Preis/Stück in €	Preis/Gesamt in €
		<p>Vollbiologische SBR-Kleinkläranlage System ClearFox®. Kompakte modular aufgebaute Kläranlage mit hochwertigen verstopfungsfreien Mamutpumpen. Integrierte Energiesparschaltung mit einem verstopfungssicheren Niveauschalter ohne Druckschlauch, der bei Wartungen nicht kalibriert werden muß. Zu- und Ablauföffnungen für KG DN150 vorbereitet (hochwertige EPDM Dichtungen bereits im Behälter integriert). Die monolithischen Behälter sind alle aus hochwertigen PE im Rotationsverfahren in einem einzigen Stück hergestellt und müssen nicht verschraubt werden! Die Rippenform ist überwiegend vertikal um eine gute und ergonomische Durchmischung des Reaktors zu ermöglichen. Behälter ausgestattet mit einem Teleskopschacht zum variablen Ausgleich des Einstiegsschachtes mit verschraubbarem und begehbarem Deckel (in kindersicherer Ausführung möglich). Alle techn. Einbauteile CE-konform. Bemessung nach ATV / DWA M-210. Anlagensteuerung im hochwertigen Schaltschrank eingebaut 50m Schlauchrolle 3/4" im Lieferumfang enthalten (reicht für ca. 10m als Verbindungsleitung zwischen Behälter und Steuerschrank). Das max. Einzelgewicht beträgt ca. 250 kg und ermöglicht somit ein leichtes Handling auf der Baustelle.. Alle technischen Komponenten in der Anlage sind werksseitig anschlussfertig vormontiert (plug and play). Fabrikat: ClearFox vollbiologische SBR-Kleinkläranlage Dokumentationen: www.clearfox.info</p> <p>Techn. Daten und Abmessungen:</p> <ul style="list-style-type: none"> - 3 PE-Behälter 6000 Liter, (Schlamm Speicher/Puffer, Biologiereaktor) Einzelgewicht: ca. 250 kg Abmessung: ØxLxH 2070x2400x3080mm - Erforderliche Grundfläche: 7,40x2,07m - Max. Zulauftiefe: 1270mm unter Geländeoberkante - Einstiegsöffnung Behälter: 600mm - Stromversorgung: Festanschluss 400VAC/3~, Absicherung 3x16A - Schaltschrank: 600x600x250mm - Anschlußwert: 570W - Anlagengröße: 51-54 EW (Einwohner) - Ablaufwerte: Klasse C (nach deutscher Einstufung) - Entsorgungsintervall Schlamm Speicher: ca, 3 Monate <p>Anmerkung: Die jeweiligen Montageanleitungen, speziell für den Behältereinbau müssen beachtet werden.</p>		

Basics:
 Prechamber desludging interval ~ 3 month
 Specific waste water load = 150 liters /d x p.e.
 Specific organic load = 60 gr / d x p.e.

Control cabinet wall
 60 x 60 x 25 cm

400VAC

empty pipe
 KG DN 150
 NO 90°-Bows !

blower

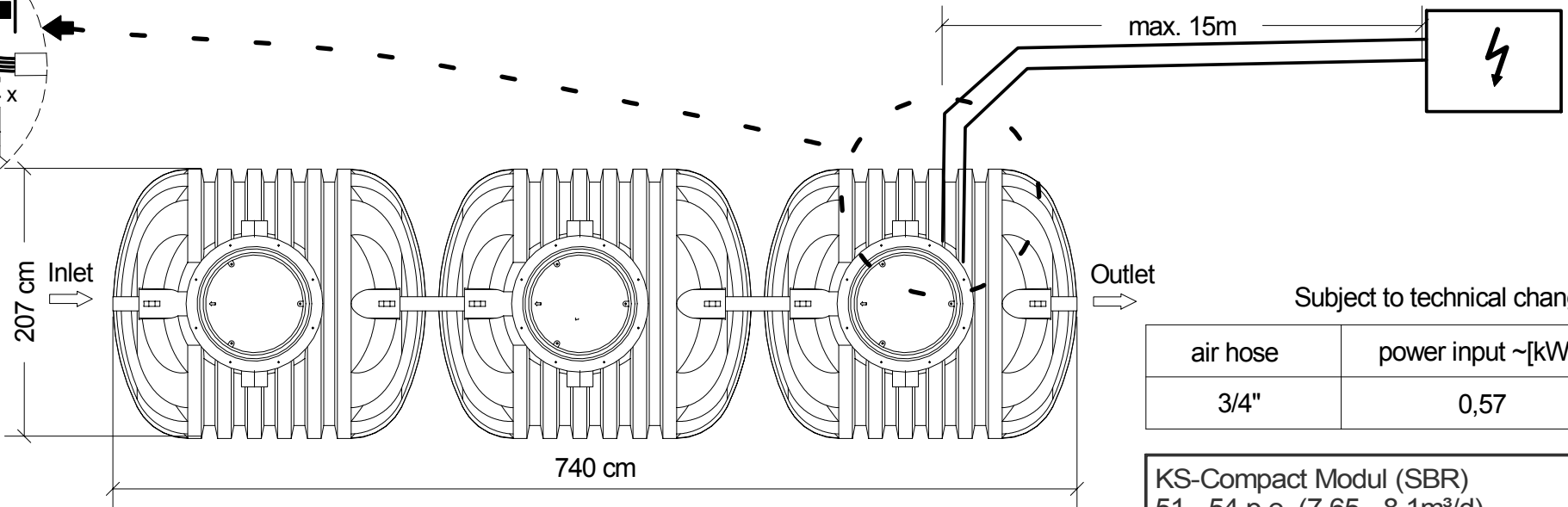
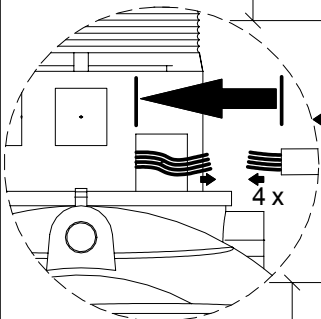
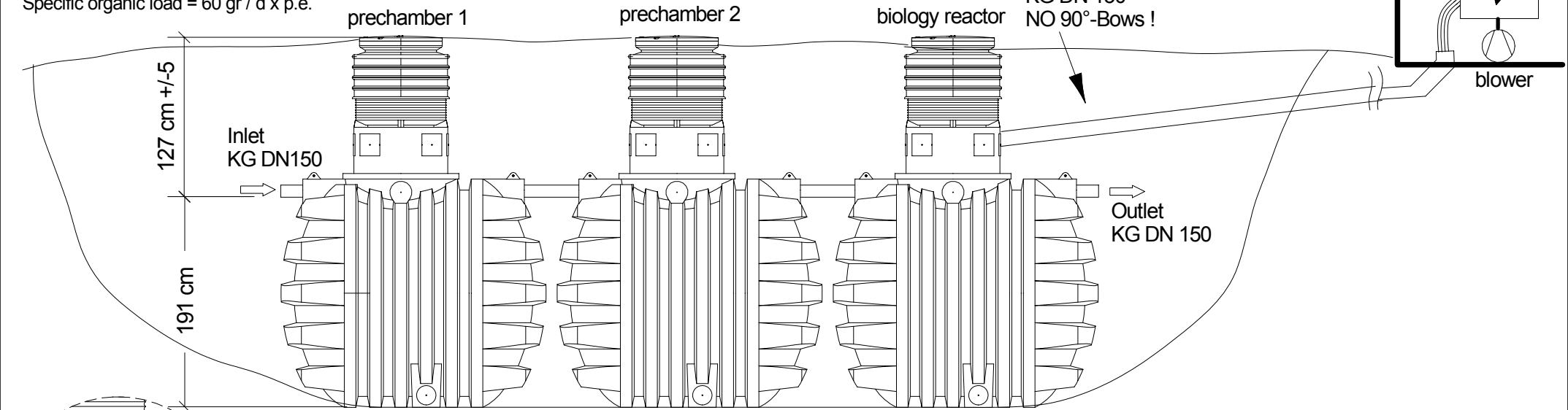

Subject to technical changes

air hose	power input ~[kW]
3/4"	0,57

KS-Compact Modul (SBR)
 51 - 54 p.e. (7,65 - 8,1m³/d)
 Drawing No.: Z09

according to ATV/DWA M-210