

Ausschreibungstext: SBR-Kleinkläranlage System ClearFox® 12 EW

Pos.	Menge	Bezeichnung	Preis/Stück in €	Preis/Gesamt in €
		<p>Vollbiologische SBR-Kleinkläranlage System ClearFox®. Kompakte modular aufgebaute Kläranlage mit hochwertigen verstopfungsfreien Mamutpumpen. Integrierte Energiesparschaltung mit einem verstopfungssicheren Niveauschalter ohne Druckschlauch, der bei Wartungen nicht kalibriert werden muss. Probenahmeeinrichtung im Biologiebehälter integriert. Zu- und Ablauföffnungen für KG DN100 / (> 4m³/d in DN 150) vorbereitet (hochwertige EPDM Dichtungen bereits im Behälter integriert). Die monolithischen Behälter sind alle aus hochwertigen PE im Rotationsverfahren in einem einzigen Stück hergestellt und müssen nicht verschraubt werden! Die Rippenform ist überwiegend/ausschließlich vertikal um eine gute und ergonomische Durchmischung des Reaktors zu ermöglichen. Behälter ausgestattet mit einem begehbarem Deckel (in kindersicherer Ausführung) gemäß DIN EN 124. PE-Tank hat standardmäßiges horizontal eingebrachtes Rechteckprofil aus korrosionsbeständigem Stahl für Wassereinbau (Auftriebssicherung optional). Separate Einstiegsöffnungen für Biologie und Vorklärbehälter. Anlage CE-konform und incl. EN 12566-3 Prüfsertifikaten für Wirkungsgrad, Wasserdichtheit und Bruchbeständigkeit Anlagensteuerung im hochwertigen Schaltschrank eingebaut, 50m Schlauchrolle ½“ im Lieferumfang enthalten (reicht für ca. 10m als Verbindungsleitung zwischen Behälter und Schaltschrank). Kein Kran auf Baustelle erforderlich, da das größte Einzelgewicht max. 120 kg beträgt. Alle technischen Komponenten in der Anlage sind werksseitig anschlussfertig vormontiert (plug and play). Fabrikat: ClearFox® vollbiologische SBR-Kleinkläranlage Dokumentationen: www.clearfox.info</p> <p>Techn. Daten und Abmessungen:</p> <ul style="list-style-type: none"> - 1 PE-Behälter 2250 Liter, (Biologiereaktor) Einzelgewicht: ca. 120 kg Abmessung: lxbxh 1535x1215x1710mm - 3 PE-Behälter 2250 Liter, (Schlammspeicher und Puffer) Einzelgewicht: ca. 120 kg Abmessung: lxbxh 1535x1215x1710mm - Erforderliche Grundfläche: 6,30x1,22m - Max. Zulauftiefe: 1000mm unter Geländeoberkante - Einstiegsöffnung Behälter: 600mm - Stromversorgung: Steckdose 230VAC neben Schaltschrank, Absicherung 16A - Schaltschrank: ~500x500x250mm - Anschlußwert: ~120W - Anlagengröße: 12 EW (Einwohner) - Ablaufwerte: Klasse D (nach deutscher Einstufung) - DIBt- Zulassungs-Nr. Z-55.31-418 <p>Optionen:</p> <ul style="list-style-type: none"> - Domschachtverlängerung (Aufsatzrohr / Schiebdom) - Schaltschrank aus Kunststoff für Außenmontage - Auftriebssicherung <p>Anmerkung: Die jeweiligen Montageanleitungen, speziell für den Behältereinbau müssen beachtet werden.</p>		

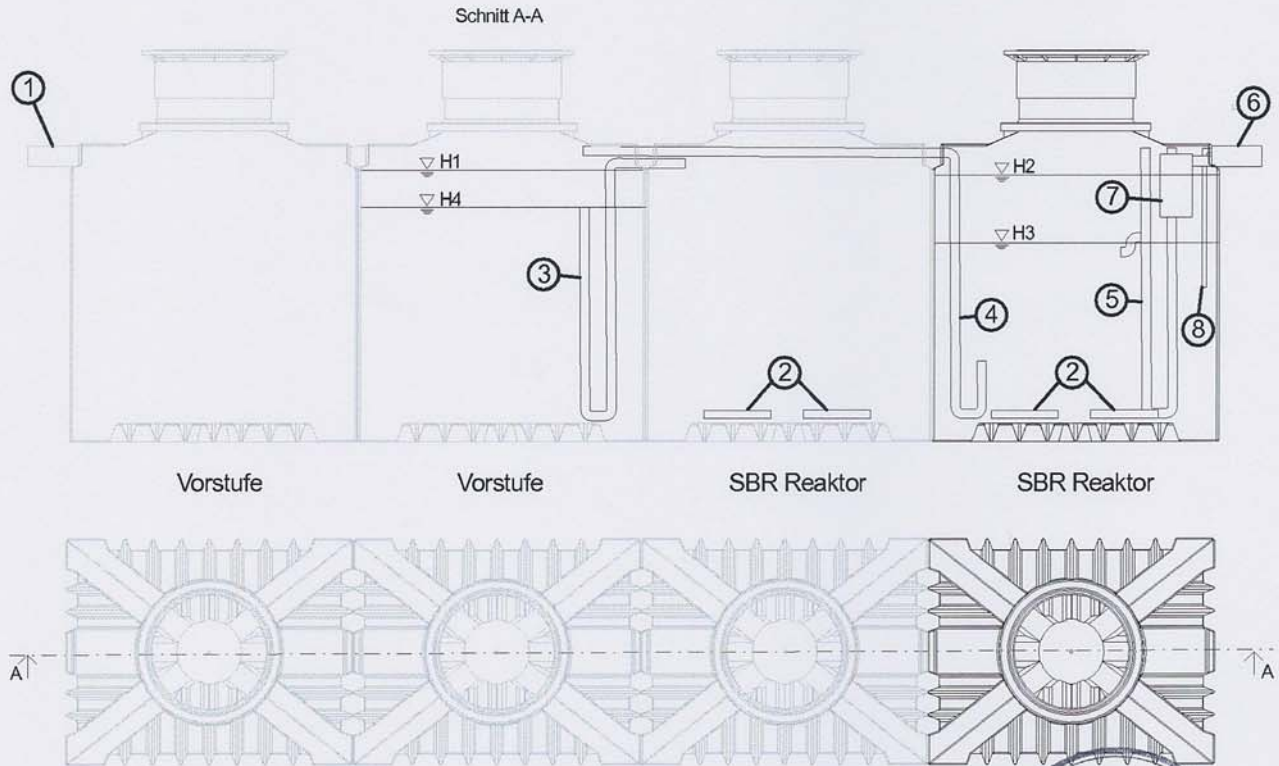

1. Zulaufrohr KG DN100
2. Belüftungseinrichtung
3. Heber für Beschickung
4. Heber für Ü.-Schlammabzug
5. Heber für Klarwasserabzug
6. Ablaufrohr KG DN100
7. Probenahmebehälter * (optional mittig oder am Ablauf)
8. Notüberlauf mit Tauchwand

* Je nach Ausführung mit Tauchwand
 oder Tauchrohr lt. Anhang

Die Höhenangaben können je nach Anordnung kommunizierender Verbindungsleitungen variieren.

Kleinkläranlagen Typ ClearFox - SBR

Bauform S12
 Grundriss und Schnitte, ohne Maßstab

Anlage 7

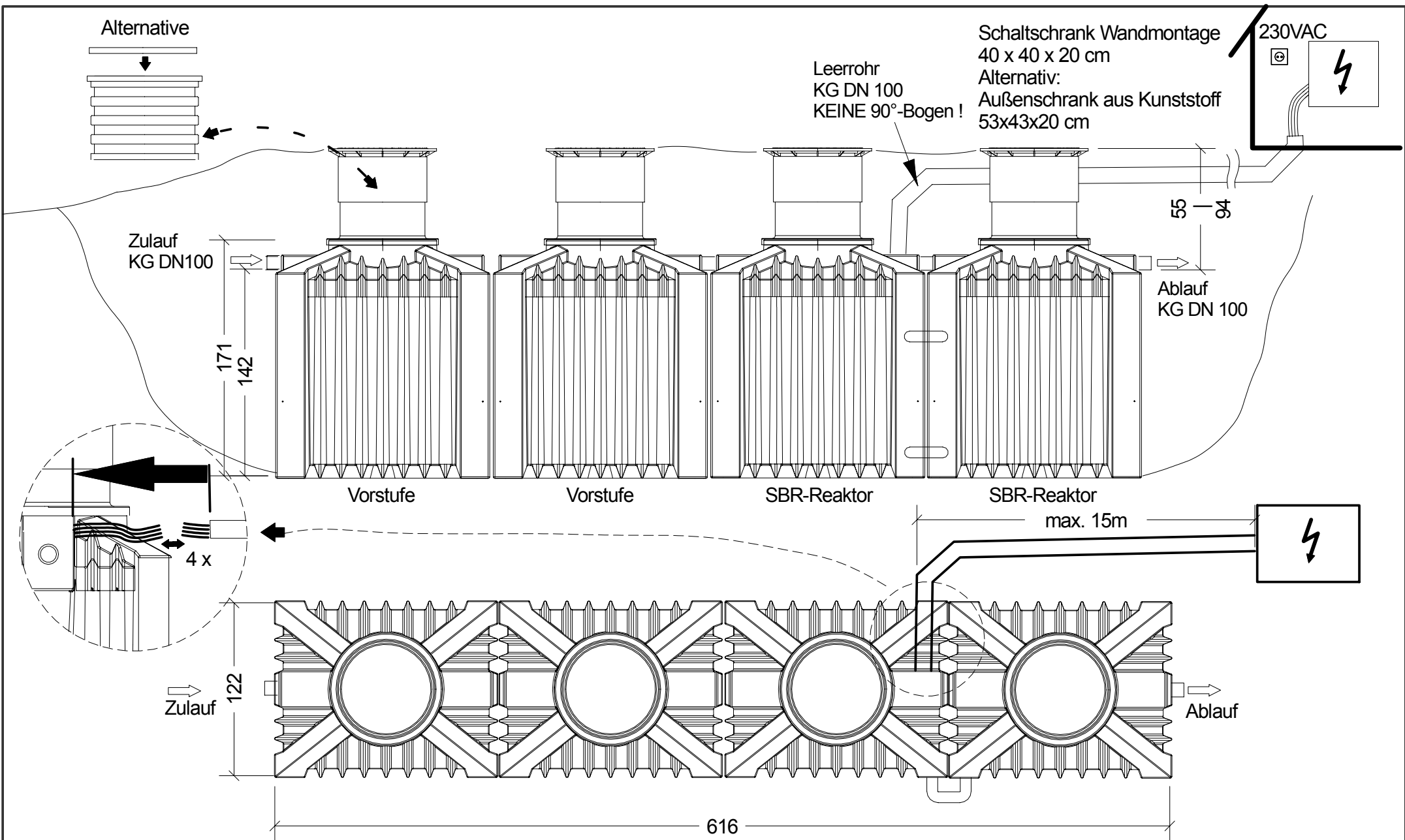

Techn. Änderungen vorbehalten.

ClearFox SBR-Compact Modul 12 EW Baureihe S12

Copyright bei PPU	www.ppu-umwelttechnik.de	www.clearfox.de	ClearFox [... be clever]	Datei: Zeichnung_Clearfox SBR-Compact Modul 12EW.skf	M
				Datum: 10.11.2011	gez.: rpo